

## 8. Гарантийные обязательства

Производитель предоставляет 5-ти летнюю гарантию на работу данного изделия при условии соблюдения требований, изложенных в паспорте.

## ПАСПОРТ

### ЗАДВИЖКА КЛИНОВАЯ ЛАТУННАЯ, МУФТОВАЯ, Тип EU.ST4109

Производитель: STANDART VALVE Co., Ltd  
(Стэндарт Вэлв КО., Лтд)

Адрес: Longxi Valve Industrial District, Yuhuan, Zhejiang, P.R.C.

(промышленная зона Лонгкси, район Юхуань, г. Тайчжоу, провинция Жэянг, Китай)  
Производство сантехнической арматуры компанией STANDART VALVE Co., Ltd основано в 1984 году, поддерживает стандарты качества по нормам ISO 9001:2000. Изделие вентиль регулирующий латунный соответствует требованиям ГОСТ 12.2.003-91, ГОСТ 9544-2005, ГОСТ 5761-2005, СанПиН 2.1.4.1074-01, сертифицировано органами ГОССТАНДАРТА РФ (сертификат соответствия номер С-N.AB55.B.00307) и застраховано СК «Профи».



### 1. Артикулы:

EU.ST4109030 – задвижка клиновая латунная, ½”

EU.ST4109040 – задвижка клиновая латунная, ¾”

EU.ST4109050 – задвижка клиновая латунная, 1”

EU.ST4109060 – задвижка клиновая латунная, 1¼”

EU.ST4109070 – задвижка клиновая латунная, 1½”

EU.ST4109080 – задвижка клиновая латунная, 2”

### 2. Назначение и область применения.

Применяется в качестве запорно-регулирующей арматуры для систем питьевого и хозяйственно - питьевого назначения, отопления, горячего водоснабжения, сжатого воздуха, паропроводах низкого давления и в других системах, транспортирующих жидкости, не агрессивные к материалам задвижки при эксплуатации в допустимых пределах температуры и давления. Конструкция запирающего механизма позволяет плавно изменять расход при сравнительно небольшом росте гидравлического сопротивления.

### 3. Технические данные.



Рис 1. Основные элементы конструкции

Материалы исполнения – узел/ материал изготовления:	
1. Корпус	Латунь CW 617N (аналог ЛС - 59 -1)
2. Клиновидный затвор	Латунь CW 617N
3. Шпindelь	Латунь CW 617N
4. Крышка запирающего узла с кольцевой прокладкой	Латунь CW 617N, прокладка паронит безасбестовый, окрашенный типа РК-120
5. Стопорная гайка	Латунь CW 617N
6. Уплотнительное кольцо шпинделя	Тефлон P.T.F.E
7. Шайба – фиксатор уплотнения шпинделя	Латунь НРb58-2А
8. Крышка уплотнения шпинделя	Латунь НРb58-2А
9. Штурвал (маховик)	Сталь инструментальная Ст3кп окрашенная порошковой эмалью
10. Табличка с указанием направления вращения	Алюминий
11. Гайка крепления штурвала	Сталь инструментальная Ст3кп никелированная

### Основные технические характеристики:

Условный проход Ду, мм, (резьба дюймы)	Условное (испытательное) давление P <sub>y</sub> , бар	Температура перемещаемой среды, °С	Условная пропускная способность K <sub>v</sub> , м <sup>3</sup> /час	Класс, герметичности	Макс. концентрация гликоля, %
15 (½)	16 (24)*	от -10 до 150	11,6	A**, (уплотнение – клин/ седло металл по металлу)	50
20(¾)			28		
25 (2)			44		
32 (1 ¼)			65		
40(1 ½)			146		
50(2)			222		

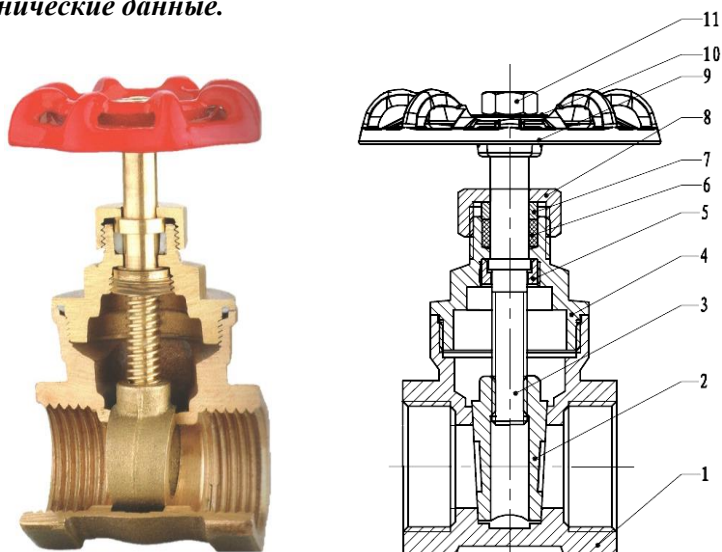
Примечание:\*Необходима поправка на температуру среды по данным P-T диаграммы.

\*\*Для долгого сохранения герметичности необходимо предохранять нижнюю поверхность клина от воздействия абразивного шлама из трубопроводов

### Конструктивные особенности:

- Резьба трубная цилиндрическая в соответствии с UNIISO228/1 (ГОСТ 6375, класс точности «B»);
- Корпус, шпindelь, крышка, стопорная гайка, клиновидный затвор – детали, контактирующие с рабочей средой, изготовлены из латуни марки CW617N в соответствии с EN12165 (аналог ЛС59-1, P<sub>b</sub><2,2%,ГОСТ 15527) корпус без внутреннего никелированного покрытия;
- Количество поворотов до полного закрытия - 5;
- Уплотнительное кольцо шпинделя выполнено из фторопласта 4 (P.T.F.E), внешняя крышка защищает уплотнение от попадания абразива и дает возможность подтяжки уплотнительного кольца;
- Расчетный срок службы не менее 20 лет с ресурсом порядка 8000 циклов. Конструкция ремонтпригодна - имеется доступ к элементам шпинделя и клиновидному затвору.

### 4. Принцип действия.

Задвижка имеет муфтовое резьбовое крепление к трубопроводу, регулировка и перекрытие потока среды осуществляется вращением штурвала по часовой стрелке. Клиновидная форма затвора и пять оборотов до полного закрытия дают достаточный диапазон для изменения расхода, постепенным увеличением/уменьшением, при движении клина, сектора запирающего проходного сечения корпуса. В связи с отсутствием дополнительных уплотняющих эластомеров в контакте затвор – корпус – рабочая среда, желательно для долговременного эффективного запирающего предусмотреть фильтр в системе перед задвижкой для предохранения поверхности затвора от преждевременного истирания частицами шлама.



Рис 2. График зависимости сопротивления от расхода.



Рис 3. Диаграмма зависимости рабочего давления от температуры среды

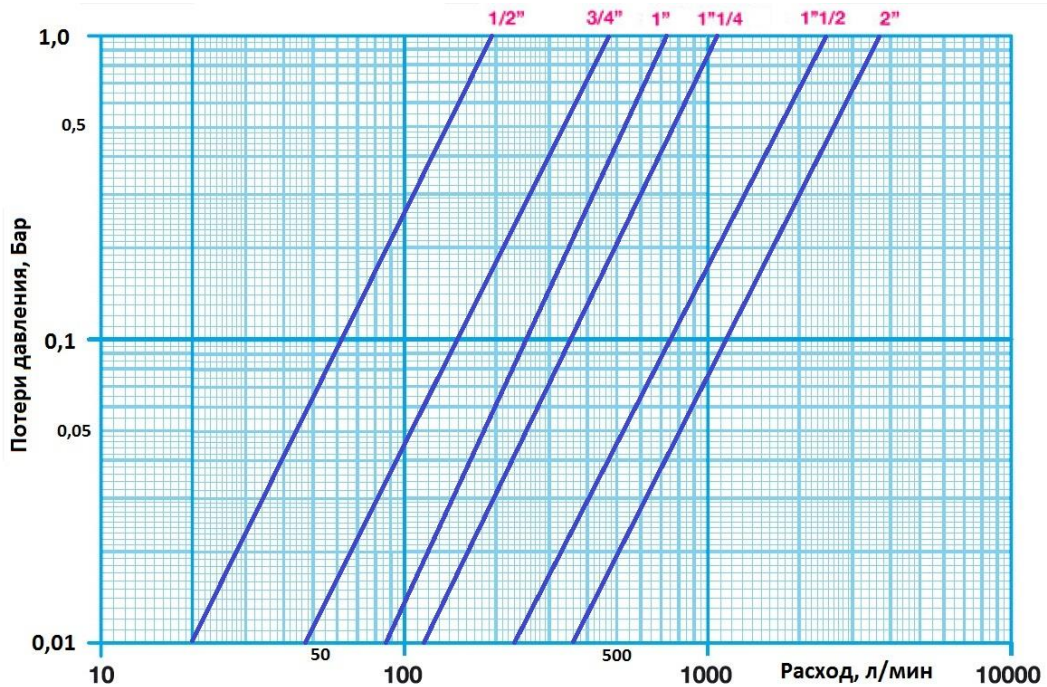

Рис 4. Габаритные размеры и вес

Таблица габаритных размеров (Рис.4)	1/2"	3/4"	1"	1 1/4"	1 1/2"	2"
<i>EU.ST4109</i>						
<i>A, мм</i>	53	53	59	72	72	84.5
<i>B, мм</i>	G1/2"	G3/4"	G1"	G1 1/4"	G1 1/2"	G2"
<i>Dø, мм</i>	13,5	16,5	19	27	35	45
<i>L, мм</i>	42	42,5	54,5	56,5	59,5	67
<i>H, мм</i>	68	75	86,5	101,5	107,5	130
<i>Вес, г</i>	225	295	450	650	900	1350

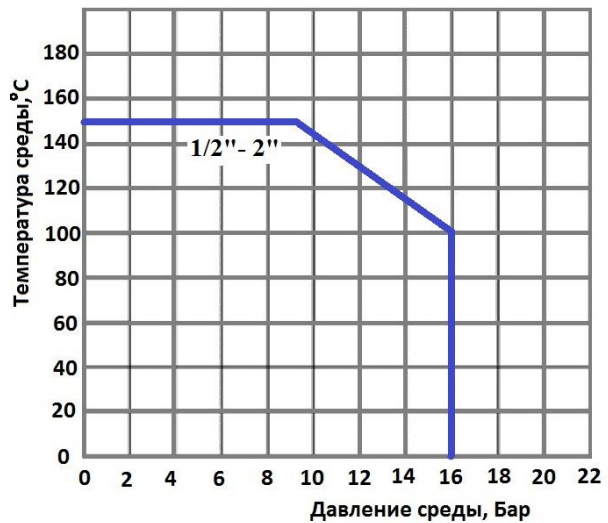
## 5. Указания по монтажу и эксплуатации.

5.1. Задвижка полностью готова к работе и не требует дополнительной сборки.

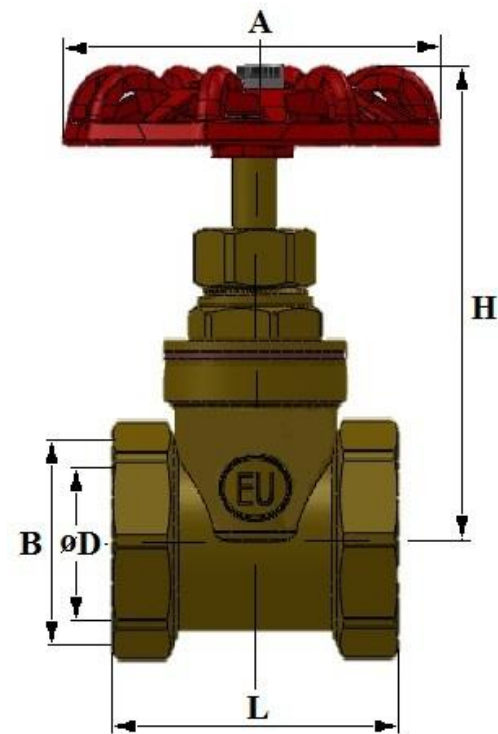
**Прибор может устанавливаться на горизонтальных и вертикальных трубопроводах, желателно штурвалом вверх либо параллельно плоскости пола, с присоединением на трубной цилиндрической резьбе по ГОСТ 6357.**

**Направление потока рабочей среды может быть произвольным.** Перед установкой задвижки трубопровод должен быть очищен от окалины и ржавчины. Системы отопления, теплоснабжения, внутреннего холодного и горячего водоснабжения, трубопроводы котельных по окончании их монтажа должны быть промыты водой до выхода ее без механических взвесей /СНиП 03.05.01/.

**Прибор не должен испытывать нагрузки от трубопровода (изгиб, сжатие, растяжение, кручение, перекосы, вибрация, неравномерность затяжки крепежа) /ГОСТ 12.2.063-81/. Несоосность патрубков соединяемых труб не должна превышать 3мм при длине до 1 м плюс 1 мм на каждый последующий метр (СниП 3.05.01 п.2.8)**

5.2. Монтаж задвижки следует производить при помощи рожкового ключа за восьмигранники по бокам корпуса. **Не рекомендуется производить монтаж с помощью трубного рычажного ключа (КТР) с приложением усилий к резьбовым патрубкам более 10 кгс\*м, категорически запрещен при монтаже захват за сальниковый узел.**

5.3. Установка и демонтаж изделия, а также любые операции по ремонту должны производиться при отсутствии давления в системе. Для герметизации соединений в качестве уплотнительных материалов следует использовать льняные пряди. Можно использовать ФУМ (фторопластовый уплотнительный материал) для монтажа задвижек ДУ 25 и менее.

5.4. Задвижка должна эксплуатироваться в пределах допустимых значений давления и температуры, согласно своих технических характеристик. Данный тип арматуры не требует периодического технического обслуживания, только при наличии в системе фильтров механической очистки (диаметр ячейки не более 800 мкм) и их периодической (не реже раз в полгода) ревизии и очистки фильтрующих сеток и колб от накапливающихся загрязнений.

## 6. Техническое обслуживание, хранение, транспортировка и утилизация изделий.

6.1. Изделия должны храниться в упаковке предприятия – изготовителя по условиям хранения 3 по ГОСТ 15150. Задвижка не должна долгое время храниться при температуре ниже -30°C.

6.2. Необходимо без чрезмерной затяжки, аккуратно монтировать прибор во избежание механических повреждений шпинделя, штурвала или клиновидного затвора. **Механическое повреждение задвижки при монтаже делает гарантию изготовителя недействительной.**

6.3. Утилизация изделия (переплавка, захоронение, перепродажа) производится в порядке, установленном Законами РФ от 22.08.2004 г. № 122-ФЗ «Об охране атмосферного воздуха», от 10.01.2003 г. № 15-ФЗ «Об отходах производства и потребления», а также другими российскими и региональными нормами, актами, правилами, распоряжениями и пр., принятыми для реализации указанных законов.

## 7. Возможные неисправности и способы устранения

Неисправность	Причина	Способ устранения
Течь из под резьбового соединения	Некачественная герметизация соединения	Демонтировав задвижку, заменить уплотнение резьбовых патрубков
Течь из-под гайки уплотнения шпинделя	Износ тефлоновой уплотнительной втулки	Снять маховик, подтянуть уплотнительную гайку или заменить уплотнение
Неполное перекрытие потока в полностью закрытом положении	Попадание инородного тела под клиновидный затвор задвижки	Демонтировав задвижку, удалить инородное тело